

Capuchon de protection :
Après avoir raccordé le câble secteur, protéger la borne secteur à l'aide du capuchon fourni.

Utilisation conforme

- Bloc secteur de ventilation
- Pour commander des moteurs 24 V DC
- Possibilité de bouclage de signaux BSY+ et bus
- Bouton de ventilation LT 84-U-V nécessaire

Consignes de sécurité

- Tension de service 230 VAC!**
Risque de blessure par choc électrique!
- Seul un électricien qualifié est autorisé à procéder au raccordement
 - Uniquement pour montage à l'intérieur
 - Uniquement utiliser des pièces d'origine D+H non modifiées

Caractéristiques techniques

Alimentation	: 230 V AC, 50 Hz
Puissance	: 31 W / 36 VA
Sortie	: 24 V DC, 1 A
Mode de fonction.	: Intermittent 20 %
Indice de protection	: IP 66
Plage de temp.	: 0 ... 60°C
Dimensions	: 180 x 130 x 77 mm

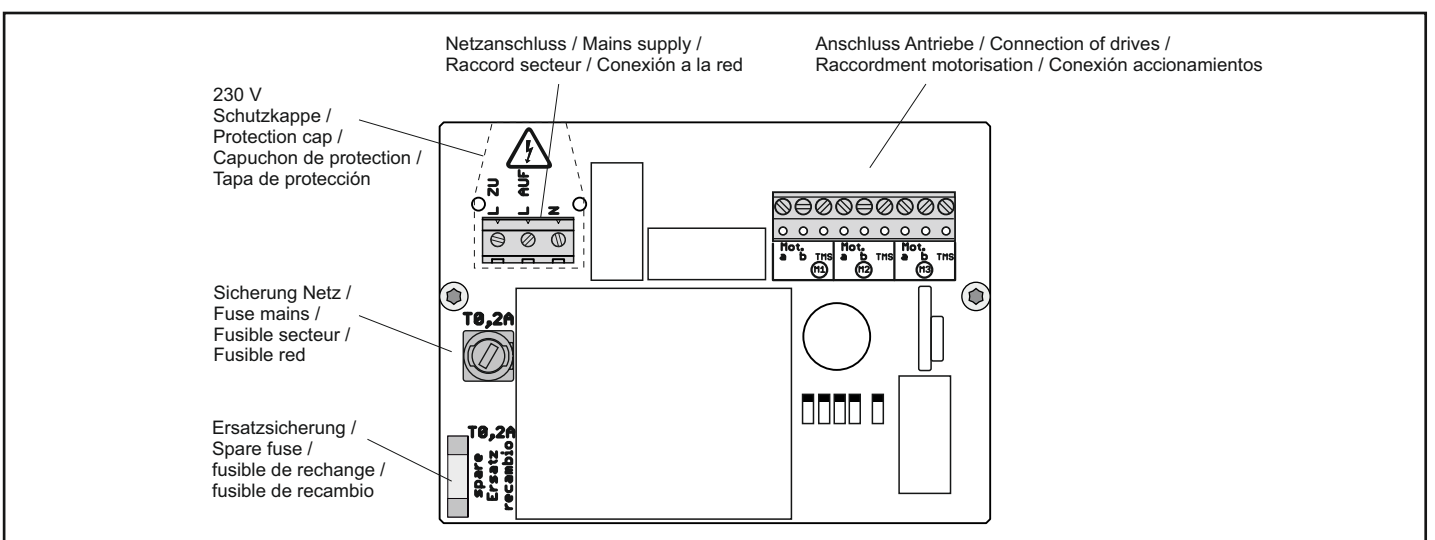

Connexion

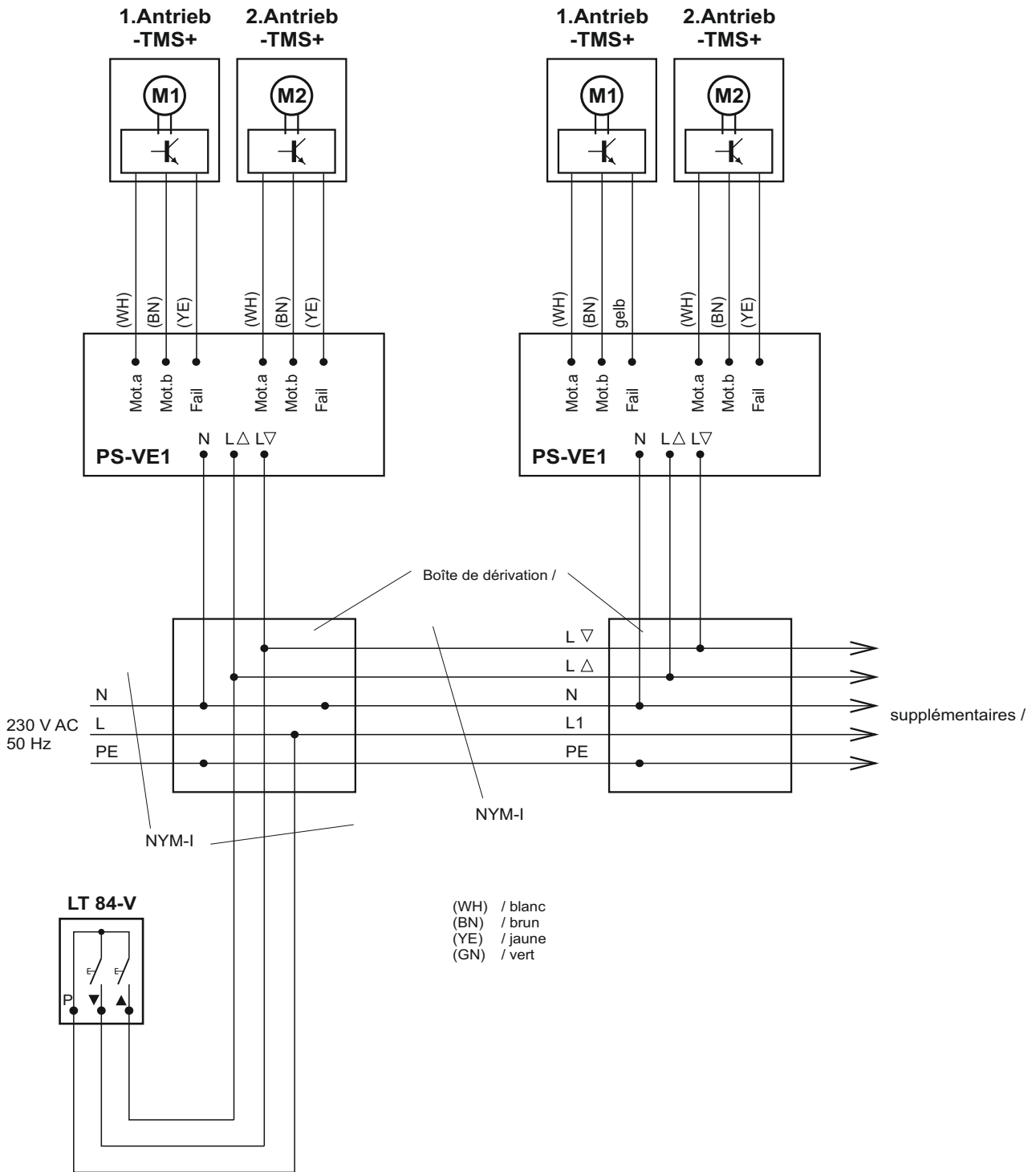

agora
sodési

DESENFUMAGE ET AERATION NATURELLE
PARC TERTIAIRE PORTE OCEANE 2
56400 AURAY
Tél. 02 97 55 47 95 - Fax 02 97 55 28 20
Email: info@agora-sodesi.fr
www.agora-sodesi.fr

D+HE
Partner